

La información y las imágenes que aparecen en este folleto se basan en los datos actuales en el momento de la impresión. Este folleto se ha diseñado para ofrecer información general sobre el producto. Como parte de una política de mejora continua de las especificaciones, Abarth & C. S.P.A. se reserva el derecho a modificar las especificaciones, el equipamiento técnico, las opciones y los colores en cualquier momento. Para obtener información más reciente, contacta con tu concesionario Abarth o visita abarth.com

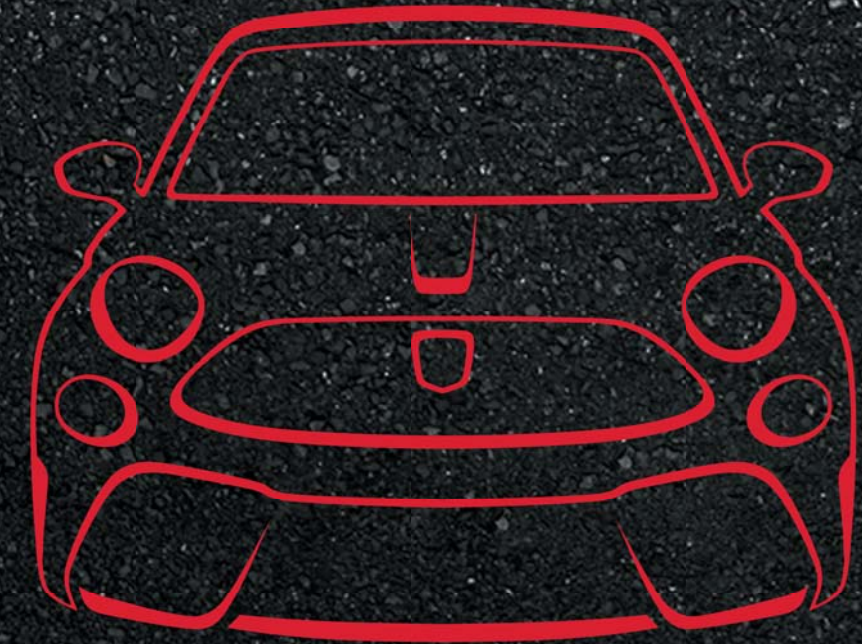

**ADDICTED TO PERFORMANCE.  
SINCE 1949.**

[www.abarth.es](http://www.abarth.es)



**595**

DESCARGAR



La app que te aporta información, servicios y asistencia

LLAMA AL



MÁS PASIÓN



Visita la tienda en línea de Abarth en [www.abarthstore.com](http://www.abarthstore.com)

MÁS CUIDADO



Cuida de tu Abarth con un simple clic en [abarth.mopar.eu](http://abarth.mopar.eu)

COMPARTIR EN



COMMUNITY



**¿ESTÁS PREPARADO  
PARA SUBIR DE NIVEL?**



***La nueva gama Abarth 595.***

*Tres niveles de rendimiento. Motores que desarrollan hasta 180 CV.  
Tecnología de última generación. Ha llegado la revolución prestacional de la mano de Abarth.  
¿Estás preparado para subir de nivel?*



# UNA PERFECTA Y HERMOSA LOCURA.



“Motores, máquinas, carreras automovilísticas, amor por los coches, pasión por la velocidad. Es una enfermedad, una enfermedad hermosa y loca que ha contagiado a toda la humanidad, que nos hace admirar con fervor aquello que es más veloz y mecánicamente perfecto. En esta búsqueda de la perfección, en estos experimentos que salen muchas veces de la rama industrial para liberarse en forma de pura pasión y que finalmente se transforman en mayor seguridad para cualquiera que viaje y en mayor eficiencia, hemos encontrado amigos, colaboradores pacientes y técnicos experimentados, que nos han ayudado, que han creído en nosotros”.

CARLO ABARTH



## Adictos a las prestaciones. Desde 1949.

Dedicado a la transformación de utilitarios en coches de alto rendimiento, experto en sacar lo máximo de cada aspecto para proporcionar la experiencia de conducción definitiva. Este es el espíritu Abarth desde 1949.



### 1953

Mille Miglia 1953: el Abarth-Ferrari 2000 presenta una carrocería modular; una gran innovación tecnológica que permitió una reducción significativa del peso del vehículo además de facilitar el acceso de los mecánicos al motor y a otros componentes clave.



### 1957

Los Abarth 750 Pininfarina se construyeron especialmente para batir récords - Entre el 24 y el 27 de julio de 1957, se batieron 11 récords en Monza en 5.000 km y 3 horas, con Cabianca, Cattini, Guarnieri, Manfredini y Poltronieri.

### 1962-1967

Seis victorias consecutivas en el Campeonato Mundial de Constructores con deportivos y berlinas, entre 1962 y 1967. Una época de grandes éxitos con automóviles compitiendo en todas las categorías y abriendo a numerosos pilotos la oportunidad de saborear una victoria en primera posición.

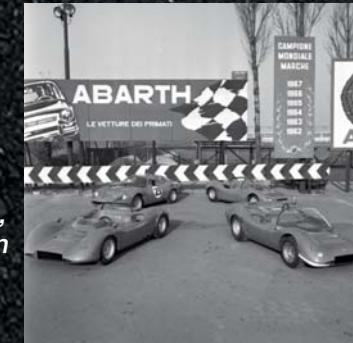

### 1965-1969

El circuito peraltado de carreras de Monza: cuatro victorias como constructor en el Campeonato Europeo de Turismos con el Fiat Abarth 1000 TC: en 1965 con Ed Swart, en 1966 con Giancarlo Baghetti, 1967 con Willi Kauhsen y en 1969 con Marsilio Pasotti.



### 1969

En Imola en 1969, la presentación del Abarth 2000 SE Sport, del que se fabricaron 25 ejemplares, abrió la puerta de la victoria a numerosos particulares en competiciones privadas, tanto en circuito como en pruebas contrarreloj. En este coche, que se estrenó en la subida a Ampus, el vencedor fue Peter Schetty.



### 1975

Los rallies y el Abarth 124 Spider Rally que ganó el Campeonato Europeo en 1975 con Maurizio Verini (en la foto en el rally de la isla de Elba), que también terminaría segundo tres veces en los campeonatos mundiales de 1973 a 1975.

**EL RENDIMIENTO  
ESTÁ EN TUS MANOS.**



***Empieza el reto.***

*Móntate y acepta el reto. En el nuevo Abarth 595 todo ha subido de nivel para superar las expectativas.*

*Agarra el volante y ponlo a prueba: el rendimiento está en tus manos.*

# DISEÑADO PARA LA VELOCIDAD.



## *Más allá del estilo, el rendimiento.*

*Todos y cada uno de los detalles del Nuevo Abarth 595 han sido diseñados para rendir. Aún más refrigeración, con el nuevo diseño del parachoques delantero. Aún más visibilidad diurna y nocturna con los faros polielípticos. Aún más control de conducción, con la nueva dirección ergonómica y deportiva. Así es el nuevo Abarth 595: diseñado para la velocidad.*



**PURA  
POTENCIA.**

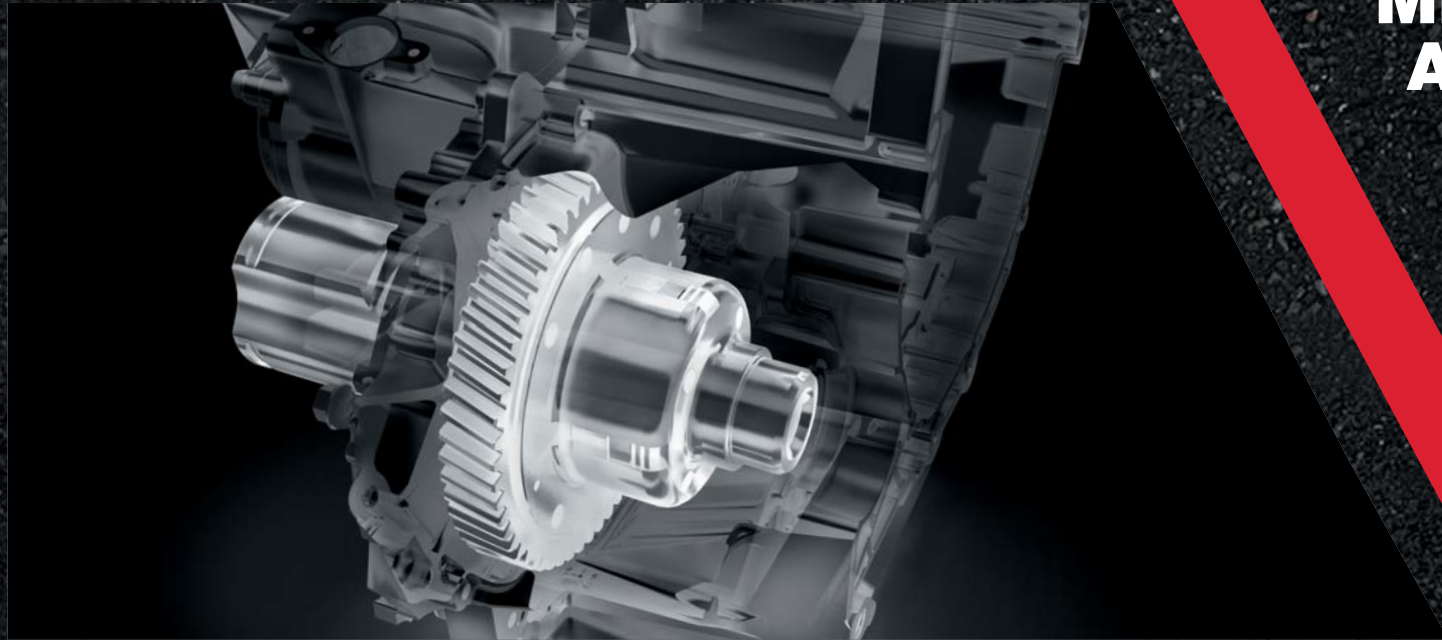

**MEJOR  
ACELERACIÓN DE  
SU CATEGORÍA**

**POTENCIA  
MÁXIMA  
180 CV**

*Soluciones de vanguardia al servicio de rendimiento.*

*El Nuevo Abarth 595 está lleno de soluciones que garantizan el máximo agarre en carretera, en todas las situaciones.*

*Por ejemplo: en el 595 Competizione está disponible el Abarth D.A.M., diferencial mecánico con deslizamiento limitado.*

*La mejor tecnología para un gran rendimiento.*

**PARACHOQUES DELANTERO AERODINÁMICO**

Aún más eficiencia de refrigeración (+18%).

**ESCAPE ABARTH**

Record Monza y Record Modena,  
el sonido de la potencia.

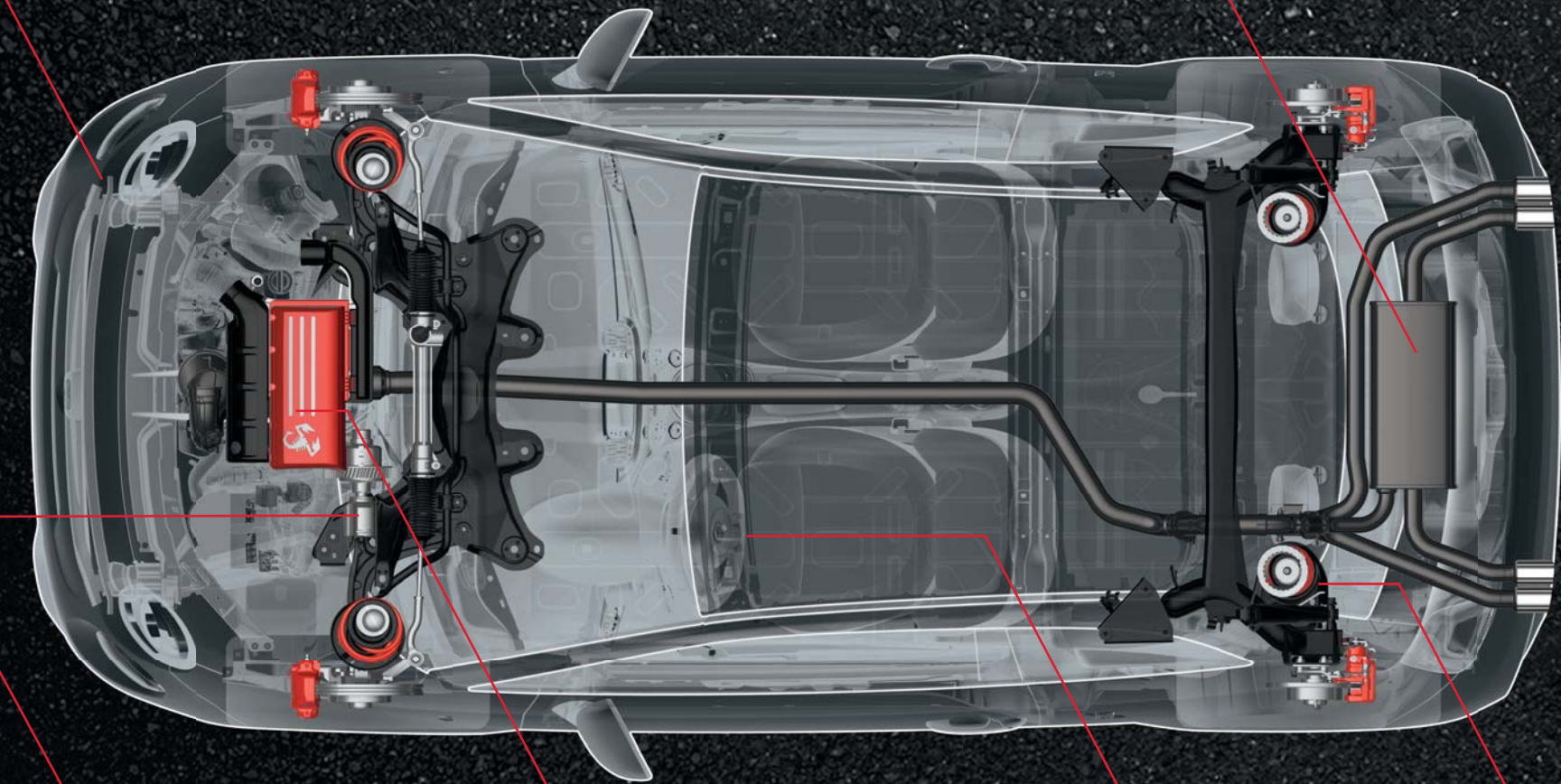

**ABARTH D.A.M.**

Control y motricidad mejorados  
con el diferencial mecánico  
con deslizamiento limitado.

**MOTORES MÁS POTENTES**

Más rendimiento en el 595  
y el 595 Turismo gracias  
a los nuevos motores.

**•NUEVO VOLANTE  
DEPORTIVO**

Aún más precisión.

**SUSPENSIÓN  
ABARTH BY KONI**

Mejor comportamiento  
y máxima agilidad

# PREPARADO PARA LAS CURVAS.

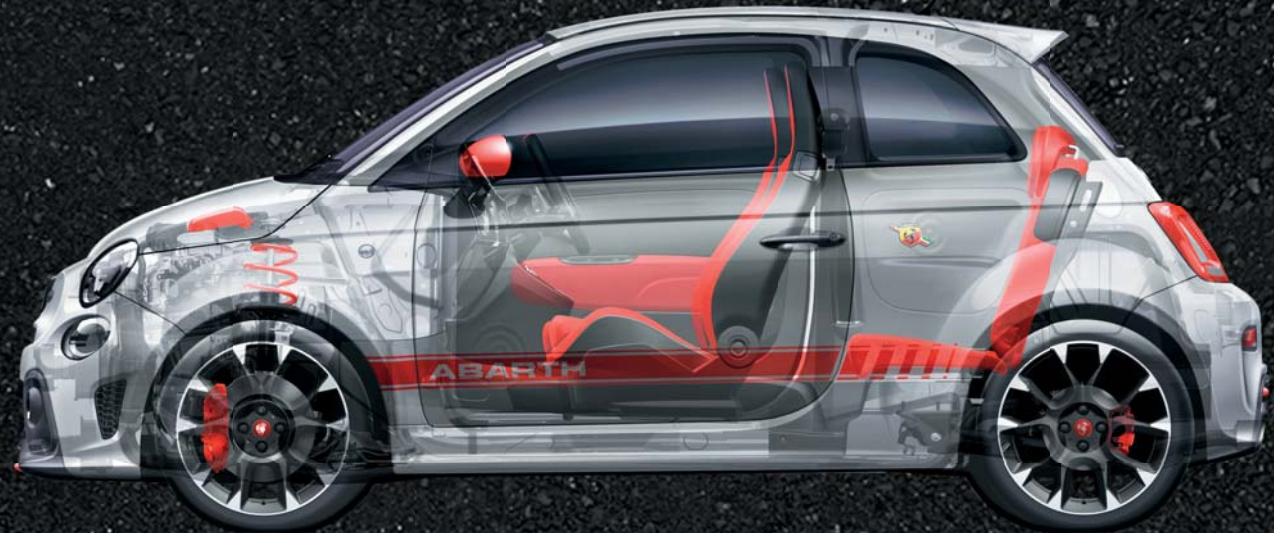

## ADN Abarth.

Soluciones técnicas y mecánicas adaptadas de las carreras: esto es lo que hace que Abarth sea único.  
El resultado de nuestro saber hacer que sitúa a la gama 595 un paso por delante del resto.

**NUEVO CUADRO  
DE INSTRUMENTOS 7"  
TFT CON GRÁFICO  
DE CARRERA ABARTH**  
Aún más control  
de tu rendimiento.

**FAROS  
POLIELÍPTICOS**  
Conducción deportiva  
de día y de noche.

**NUEVA REJILLA  
DE PANAL**  
Con relieve Abarth.



**NUEVOS ASIENTOS**  
Aún más soporte.

**NUEVAS LLANTAS  
DE ALEACIÓN**  
Para una mejor  
refrigeración  
de los frenos.

**VOLANTE DE ALCANTARA®  
Y FIBRA DE CARBONO**  
De serie en el 595 Competizione.  
Una sensación de carreras aún mayor.

# DESCUBRE LA DIFERENCIA.

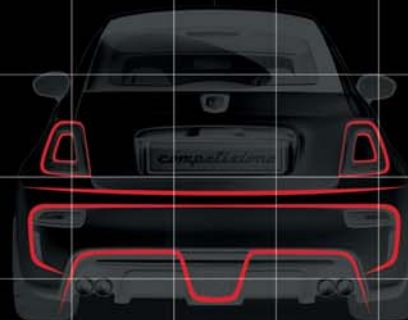
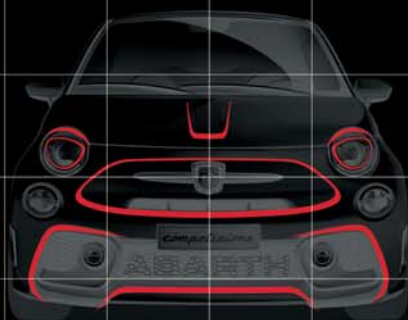

## *Nacido bajo el signo de Escorpio.*

*Detrás de cada Abarth hay algo más: la destreza de ingenieros, diseñadores, mecánicos y técnicos altamente cualificados con la voluntad de superarse cada día y la pasión de quienes eligen el coche, una comunidad que comparte la adrenalina del Escorpión y la pasión de la conducción.*

*Así es como nació la singularidad del nuevo Abarth 595.*



# NUEVA GAMA 595



¿Quieres configurar tu Abarth 595?  
Visita la sección de kits de preparación  
para tu Abarth.  
<http://www.abarth.es/kits-performance>

ABARTH 595



RELACIÓN  
PESO-POTENCIA

**7,1 kg/CV**

ACELERACIÓN  
de 0 a 100 km/h en

**7,8 s**

POTENCIA  
MÁX.

**145 cv**

POTENCIA  
ESPECÍFICA  
**106 CV/l**



*Primer nivel. ¡Preparados, listos, ya!*

*El 595 es el nivel de entrada para quienes desean acceder al universo Abarth. Motor Turbo-Jet 1.4 con 145 CV, Control de transferencia de par y modo deportivo de serie, nuevos acabados con cromado satinado. Que empiece la diversión. En serio.*

# ABARTH 595



## **Entra y arranca.**

*El interior del 595 cuenta con nuevos asientos deportivos con tapizado textil y pedales de acero inoxidable. Una característica de serie, el nuevo sistema Uconnect™ con pantalla táctil de 5" para los ajustes de la radio y del vehículo. El sistema integra mandos del volante con Bluetooth®, mandos de voz para gestionar tu teléfono sin peligro y audio streaming para escuchar música directamente desde tu smartphone. Además, gracias a los servicios Live de Uconnect™, el nuevo Abarth 595 se vuelve más social aún, con acceso a aplicaciones como Facebook y Twitter directamente desde el sistema a bordo.*

# ABARTH 595

## TURBO T-JET 1.4 145 CV

- Motor T-Jet de 4 cilindros en línea, 1368 cm<sup>3</sup>
- Potencia 145 CV (107 kW) 5500 rpm
- Par máximo 206 Nm a 3000 rpm (modo deportivo)
- Aceleración de 0 a 100 km/h en 7,8 s (8 s con cambio secuencial robotizado)
- Velocidad máxima 210 km/h
- Relación peso/potencia 7.1 kg/CV
- Disponible con cambio secuencial robotizado con levas en el volante

## PRINCIPALES CARACTERÍSTICAS DE SERIE

- Escape doble visible Abarth de acero cromado
- TTC (control de transferencia de par)
- Suspensiones delanteras con tecnología FSD (Frequency Selective Damping)
- Sistema de frenado Abarth con discos de freno delanteros autoventilados de 284x22 mm
- Discos de freno traseros autoventilados de 240x11 mm
- Llantas de aluminio Abarth de 16" con 8 radios que montan neumáticos 195/45

- Faros polielípticos
- Luces led diurnas
- Asientos deportivos Abarth con tapizado textil y ajuste de altura
- Pedales deportivos de acero
- Cuadro de instrumentos con pantalla TFT de 7" en color y modo deportivo avanzado
- Climatización con control manual
- Volante deportivo de piel con marca central, mandos en el volante y detalles en cromo satinado
- Cubreinstrumentos de piel
- Radio Uconnect™ Touch 5", Bluetooth® con 6 altavoces, audio streaming y puertos USB y AUX
- Servicios Live Uconnect™
- Franja del salpicadero del color de la carrocería
- Guanterera cerrada
- Detalles de los parachoques delantero y trasero en negro mate
- Retrovisores con ajuste eléctrico y carcasa en el color de la carrocería
- Manillas y portaplaca con acabado cromado satinado
- Parachoques delantero con rejilla de panal y relieve Abarth
- Logotipos laterales 595
- Capota de accionamiento eléctrico (solo en el Convertible)
- Sensores de aparcamiento traseros (de serie en el Convertible)



Pedales deportivos de acero.



Radio Uconnect™ Touch 5", Bluetooth® con 6 altavoces, audio streaming y puertos USB y AUX.



Motor T-Jet de 4-cilindros en línea, 1368 cm<sup>3</sup>.



Faros polielípticos y detalles en parachoques delantero y trasero en negro mate.

# ABARTH 595 *Turismo*



**RELACIÓN  
PESO-POTENCIA**

**6,3 kg/CV**

**ACELERACIÓN  
de 0 a 100 km/h de**

**7,3 s**

**POTENCIA  
MÁX.**

**165 cv**

**POTENCIA  
ESPECÍFICA**

**121 CV/l**



## **Segundo nivel: puntuación doble.**

*El 595 Turismo compite a dos niveles: estilo y potencia. Las características de serie incluyen llantas Granturismo de 17" y pinzas de freno negras, terminales de escape dobles y cromados, carcasas de espejos en cromado satinado. Debajo de todo ello: motor Turbo-Jet 1.4 con 165 caballos y turbina Garrett, y amortiguadores traseros Abarth de Koni. ¿Por qué elegir entre deportividad y diseño cuando puedes tener ambos?*

# ABARTH 595 *turismo*



## ***En el interior, lo mejor del estilo y la tecnología.***

*Asientos deportivos, volante de piel y salpicadero gris mate para crear un efecto de contraste con el acabado interior cromo satinado. Y aún hay más, disponible bajo pedido lo máximo en infoentretenimiento con Uconnect™ 7" HD Live: desde la pantalla táctil de 7" puedes acceder a los servicios Uconnect™ Live, al navegador, al GPS y, ante todo, a la Telemetría Abarth que te permite ver mapas de los principales circuitos, medir tus tiempos y obtener consejos de conducción para mejorar día a día tu rendimiento detrás del volante.*

# ABARTH 595 *Turismo*

## T-JET 1.4 TURBO 165 CV

- Motor T-Jet de 4 cilindros en línea, 1368 cm<sup>3</sup>
- Potencia 165 CV (121 kW) 5500 rpm
- Par máximo 230 Nm a 3000 rpm (modo deportivo)
- Aceleración de 0 a 100 km/h en 7.3 s (7,4 s con cambio secuencial robotizado)
- Velocidad máxima 218 km/h
- Relación peso/potencia 6.3 kg/CV
- Disponible con cambio secuencial robotizado con levas en el volante

## PRINCIPALES CARACTERÍSTICAS DE SERIE

### Prestaciones adicionales respecto al 595

- Suspensión trasera Koni con tecnología FSD (amortiguación de frecuencia selectiva)
- Sistema de admisión de alto rendimiento BMC

- Turbina Garrett
- Sistema de frenado Abarth con discos de freno delanteros perforados y autoventilados de 284x22 mm
- Discos de freno traseros perforados y autoventilados de 240x11 mm
- Pinzas de frenos pintadas en negro
- Pastillas de freno delanteras de alto rendimiento
- Llantas de aleación de 17" Granturismo que montan neumáticos 205/40
- Asientos deportivos Abarth de piel
- Pedales deportivos con reposapiés, cantonera y pomo de la palanca de cambios de Alutex
- Antinieblas delanteros
- Lunas traseras tintadas
- Franja del salpicadero con tratamiento gris mate
- Carcasas de espejos retrovisores con tratamiento cromo satinado
- Detalles de parachoques delantero y trasero en el color de la carrocería
- Logotipo trasero 595 Turismo
- Capota de accionamiento eléctrico (solo en el Convertible)
- Sensores de aparcamiento traseros (de serie en el Convertible)



Cambio secuencial robotizado con levas en el volante.



Disponible bajo pedido radio Uconnect™ Nav Touch 7" HD Live, Bluetooth® con 6 altavoces, audio streaming y puertos USB y AUX.



Pedales deportivos con reposapiés, cantonera y pomo de la palanca de cambios de Alutex.



Sistema BeatsAudio™ disponible bajo pedido.

# ABARTH 595 *competizione*



RELACIÓN  
PESO-POTENCIA

**5,8 kg/CV**

ACELERACIÓN  
de 0 a 100 km/h en

**6,7 s**

POTENCIA  
MÁX.

**180 cv**

POTENCIA  
ESPECÍFICA  
**132 CV/l**



**Tercer nivel: rendimiento sin concesiones.**

El 595 Competizione viene equipado para llevar al límite las ganas de deportividad. Potencia: 180 caballos de pura adrenalina con turbina Garrett amortiguadores delanteros y traseros Abarth de Koni, escape doble con 4 tubos "Record Monza", pinzas de freno delanteras Brembo fijas de 4 pistones, llantas de aleación de 17" Corsa diamantadas, adhesivos laterales Abarth y acabados Tar Cold Grey. Un Abarth para quienes prefieren no hacer concesiones.



# ABARTH 595 *competizione*



## **Disfruta del rendimiento.**

*Asientos Abarth Corsa de Sabelt tapizados en textil negro con carcasa Tar Cold Grey como el salpicadero, nuevo volante de piel y Alcantara® Abarth deportivo, acabados de carbono y marca central, cubreinstrumentos en Alcantara®; pedales deportivos, cantonera y pomo de la palanca de cambios de aluminio.*

*Un espacio para auténticos pilotos.*

# ABARTH 595 *competizione*

## T-JET 1.4 TURBO 180 CV

- Motor T-Jet de 4-cilindros en línea, 1368 cm<sup>3</sup>
- Potencia 180 CV (132 kW) a 5500 rpm
- Par máximo 250 Nm a 3000 rpm (modo deportivo)
- Aceleración de 0 a 100 km/h en 6,7 s (6,9 s con cambio secuencial robotizado)
- Velocidad máxima 225 km/h
- Relación peso/potencia 5,8 kg/CV
- Disponible con cambio secuencial robotizado con levas en el volante

## PRINCIPALES CARACTERÍSTICAS DE SERIE

### Características adicionales respecto al 595 Turismo

- Escape Abarth con 4 salidas con válvula "Record Monza"
- Suspensiones delantera y trasera Koni con tecnología FSD (amortiguación de frecuencia selectiva)

- Pinzas de freno delanteras Brembo fijas de aluminio, con 4 pistones, pintadas en rojo
- Discos de freno delanteros perforados y autoventilados potenciados de 305x28 mm
- Discos de freno traseros perforados y autoventilados de 240x11 mm
- Llantas de aleación de 17" Corsa que montan neumáticos 205/40
- Faros de xenón
- Asientos de carreras Abarth Corsa de Sabelt, tapizado textil y respaldo con acabado Tar Cold Grey
- Pedales deportivos con reposapiés y pomo de la palanca de cambios de aluminio y cantonera de carbono
- Volante deportivo de piel y Alcantara® con marca central, mandos en el volante y detalles de carbono
- Cubreinstrumentos de Alcantara®
- Logo trasero 595 Competizione
- Acabados exteriores y franja del salpicadero Tar Cold Grey
- Capota de accionamiento eléctrico (solo en el Convertible)
- Sensores de aparcamiento traseros (de serie en el Convertible)



Pomo de la palanca de cambios de aluminio.



Volante deportivo de piel y Alcantara® con marca central, mandos en el volante y detalles en carbono.



Pedales deportivos con reposapiés de aluminio y cantonera de carbono.



Disponible bajo pedido Radio Uconnect™ Nav Touch 7" HD Live, Bluetooth® con 6 altavoces, audio streaming de audio y puertos USB y AUX.

# PACK PERFORMANCE. INSTINTO COMPETITIVO.



Asientos Abarth Corsa de Sabelt con carcasa de carbono.



Llantas de 17" Supersport con tratamiento negro mate.

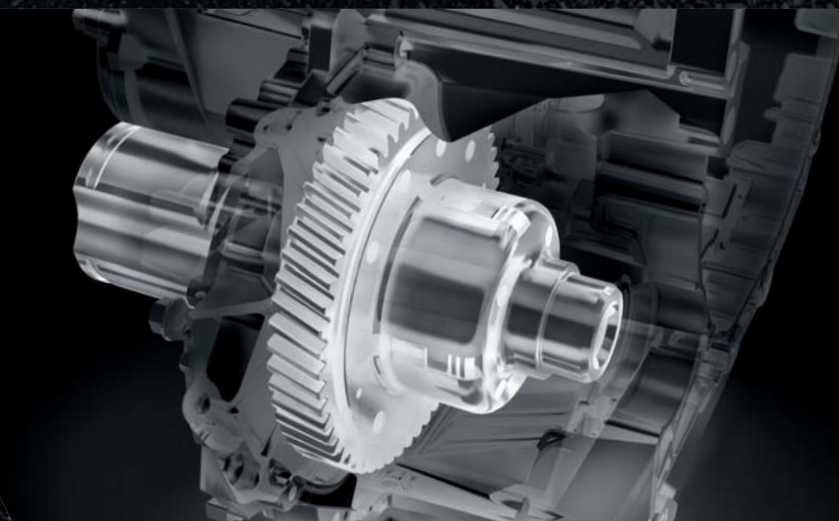

Abarth D.A.M. (Diferencial mecánico con deslizamiento limitado) disponible solo con cambio manual.



Tapa 595 de aluminio en el techo.

**Prepárate para entrar en pista con el Pack Performance en exclusiva para el nuevo 595 Competizione.**

El 595 Competizione con Pack Performance está preparado para entrar en pista. Abarth D.A.M. (Diferencial mecánico con deslizamiento limitado) para asegurar el máximo control de los 180 caballos. Asientos Abarth Corsa de Sabelt en piel y Alcantara® con carcasa de carbono para una sensación de conducción que asegura una respuesta inmediata. Llantas deportivas Supersport más ligeras de color negro mate. Antena oculta con tapa 595 de aluminio en el techo y kit de personalización estética. Conquista la carretera.

# PERSONALIZA TU ABARTH



**RED PACK**



**BLACK PACK**



**WHITE PACK**

**Elige tu estilo.**

*Detalles de los parachoques delantero y trasero, carcasas de los espejos retrovisores y adhesivos en tres colores distintos.*

*Paquetes diferentes para estilos personalizados con un único universo de referencia. Nuevo Abarth 595.*

# COLORES

## PASTEL



Blanco Gara



Amarillo Modena



Gris Campovolo



Gris Pista



Rojo Abarth

## METALIZADO

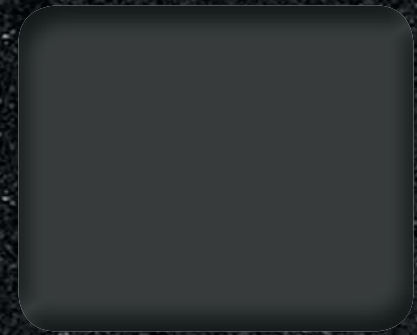

Gris Record

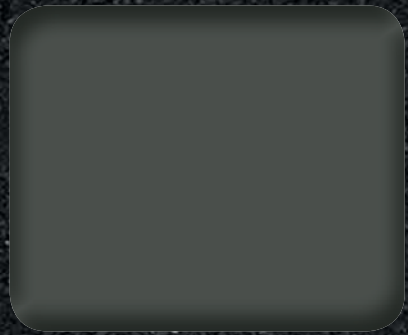

Gris Trofeo



Azul Podio



Negro Scorpione



Blanco Irisado

## DE TRES CAPAS

## BICOLOR

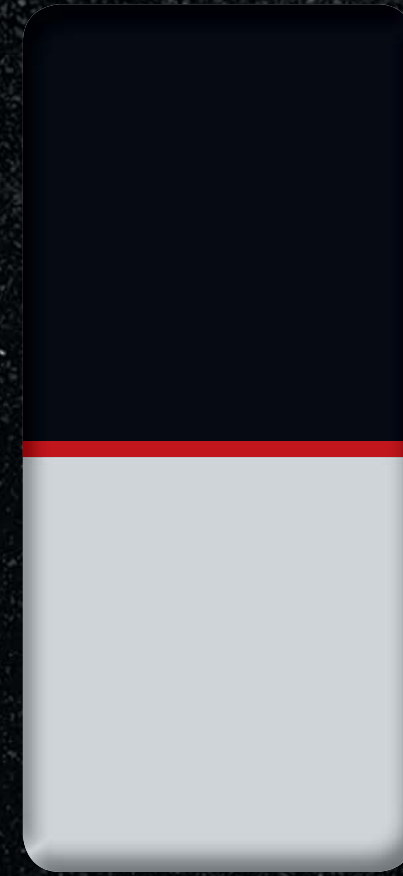

Negro Scorpione/  
Blanco Gara

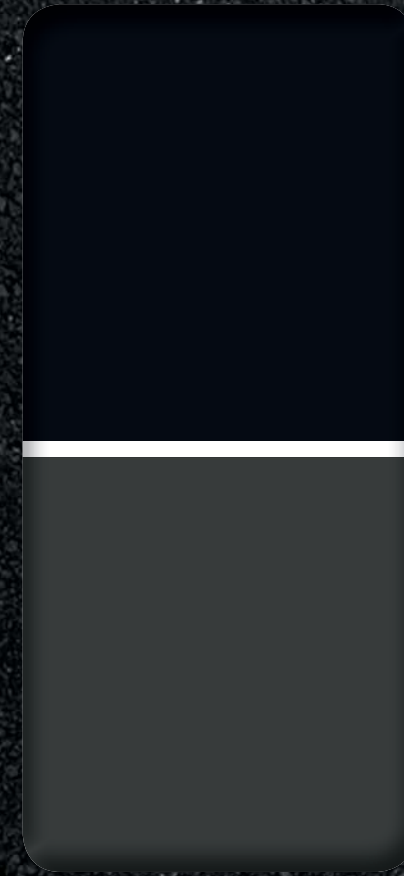

Negro Scorpione/  
Gris Record



Negro Scorpione/  
Azul Podio



Gris Pista/  
Rosso Abarth

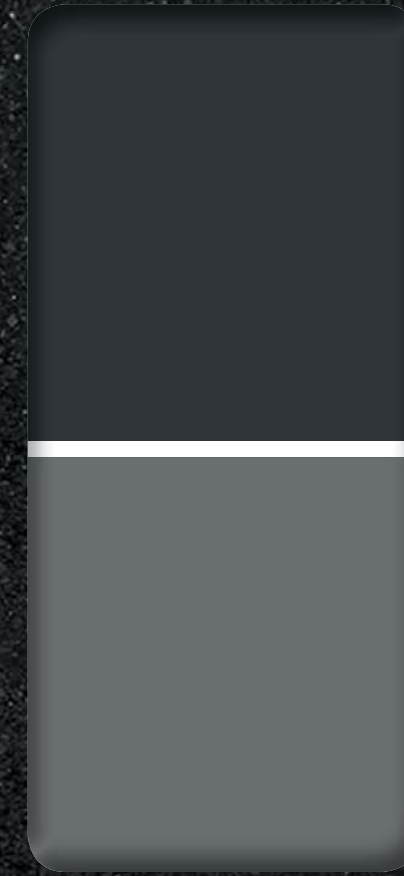

Gris Pista/  
Gris Campovolo

# DIMENSIONES

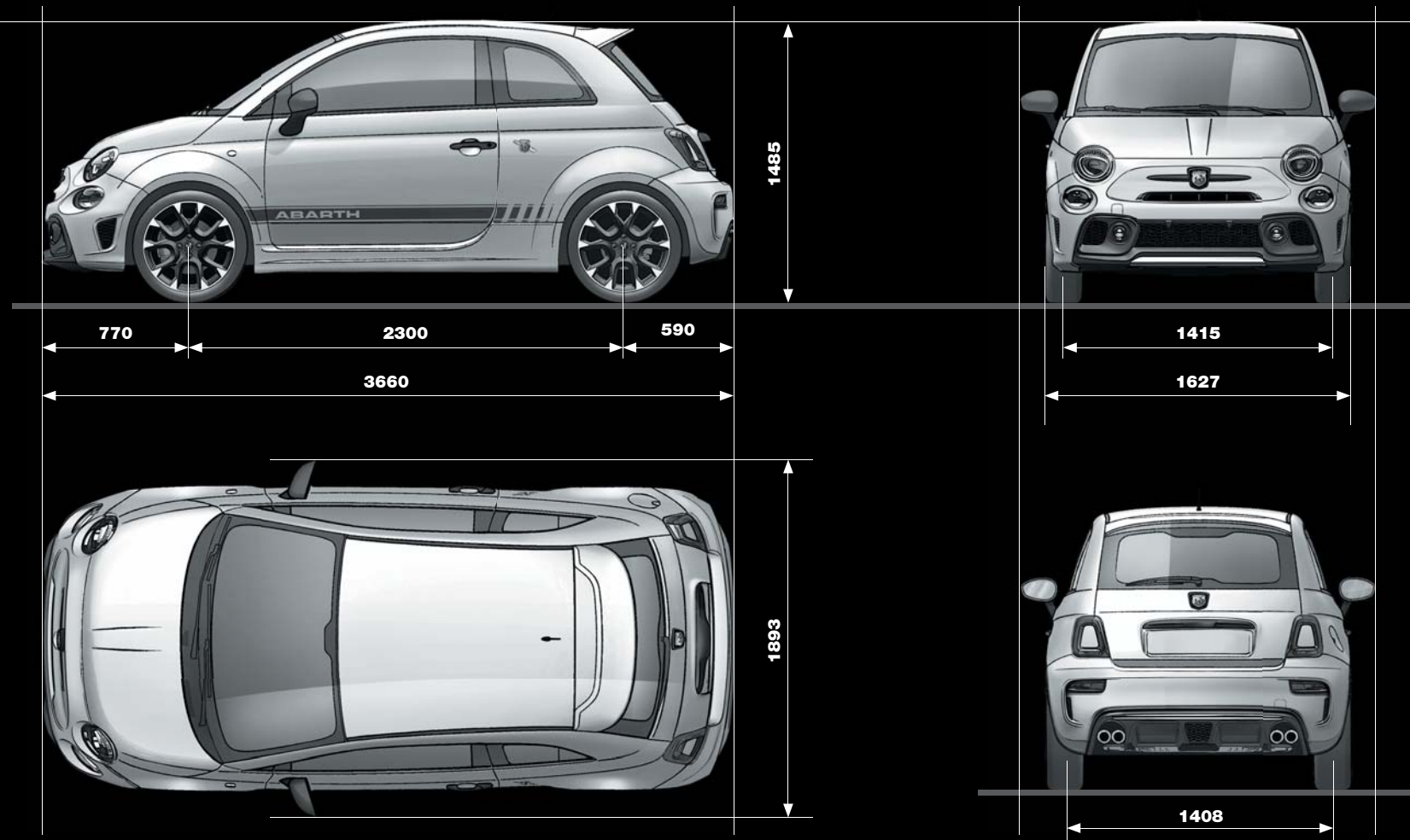

# TÚ ELIGES

## ASIENTOS



**Tela negra**  
(de serie en 595)



**Piel negra**  
(de serie en 595 Turismo)



**Piel color tabaco**



**Piel roja**



**Tela negra**  
(de serie en 595 Competizione)



**Piel/Alcantara® negra**  
con carcasa de carbon



**Piel/Alcantara® color tabaco**  
con carcasa de carbono

## CAPOTA



**Tela negra**



**Tela gris**

# TÚ ELIGES

## LLANTAS DE ALEACIÓN



16"

	8 RADIOS Pintados, de 6,5J x 16" con neumáticos 195/45	HERITAGE De 6,5J x 16" neumáticos 195/45
PUEDE LLEVAR CADENAS	Sí	Sí
CÓDIGO	5EV	5ER
595	●	○
595 TURISMO	-	-
595 COMPETIZIONE	-	-

17"

	GRANTURISMO Pintados de blanco 7J x 17" con neumáticos 205/40	TOURING Diamantados 7J x 17" con neumáticos 205/40	TROFEO Diamantados con fondo antracita 7J x 17" con neumáticos 205/40	SPORT Diamantados 7J x 17" con neumáticos 205/40	CORSA Diamantados 7J x 17" con neumáticos 205/40	FORMULA Tratamiento de color negro mate 7J x 17" con neumáticos 205/40	FORMULA Tratamiento de color titanio 7J x 17" con neumáticos 205/40	FORMULA Tratamiento de color magnesio 7J x 17" con neumáticos 205/40	SUPERSPORT Tratamiento de color negro mate 7J x 17" con neumáticos 205/40
	Sí	Sí	Sí	Sí	Sí	Sí	Sí	Sí	Sí
	6JB	4AY	5FB	55E	6JC	5YN	68P	68Q	432
	-	○	○	○	-	-	-	-	-
	●	○	○	○	-	-	-	-	-
	-	-	-	-	●	○	○	○	○

● de serie ○ opcional - no disponible

## SISTEMA DE FRENOS ABARTH DE BREMBO



Discos de freno perforados y autoventilados 305x28 mm  
Pinzas de freno fijas de aluminio con 4 pistones  
colores disponibles: gris, amarillo, rojo  
(de serie en 595 Competizione) y negro.

## DISCOS Y PINZAS

Discos de freno 595 macizos



Pinzas no pintadas  
(de serie en 595)

Amarillas

Rojas

Negras

Discos de freno 595 Turismo perforados y autoventilados



Pinzas negras  
(de serie  
en 595 Turismo)

Amarillas

Rojas

## EMBELLECEDOR PARA TAPACUBOS



Rojo

Gris



Rojo

Negro

Amarillo

# DATOS TÉCNICOS

	595 145 CV		595 Turismo 165 CV		595 Competizione 180 CV	
<b>MOTOR</b>						
TIPO DE MOTOR, CILINDRADA, CILINDROS, VÁLVULAS	T-Jet, 1368 cm <sup>3</sup> , 4 cilindros en línea, 4 válvulas por cilindro		T-Jet, 1368 cm <sup>3</sup> , 4 cilindros en línea, 4 válvulas por cilindro		T-Jet, 1368 cm <sup>3</sup> , 4 cilindros en línea, 4 válvulas por cilindro	
POTENCIA MÁXIMA	145 CV (107 kW) a 5500 rpm		165 CV (121 kW) a 5500 rpm		180 CV (132 kW) A 5500 RPM	
PAR MÁXIMO	206 Nm a 3000 rpm (Modo Deportivo)		230 Nm a 3000 rpm (Modo Deportivo)		250 Nm a 3000 rpm (Modo Deportivo)	
TURBO	IHI RHF3-P		GARRETT GT 1446		GARRETT GT 1446	
<b>TRANSMISIÓN</b>						
CAMBIO DE 5 MARCHAS	MANUAL	SECUENCIAL ROBOTIZADO	MANUAL	SECUENCIAL ROBOTIZADO	MANUAL	SECUENCIAL ROBOTIZADO
<b>PRESTACIONES</b>						
VELOCIDAD MÁXIMA (Km/h)	210		218		225	
ACELERACIÓN 0-100 Km/h	7.8	8.0	7.3	7.4	6.7	6.9
<b>CONSUMOS NIVEL ECOLÓGICO</b>						
CONSUMO URBANO (l/100 Km)	7.9	7.6	7.9	7.6	7.9	7.6
CONSUMO INTERURBANO (l/100 Km)	4.9	4.7	4.9	4.7	4.9	4.7
CONSUMO MIXTO (l/100 Km)	6.0	5.8	6.0	5.8	6.0	5.8
EMISIONES DE CO <sup>2</sup> (G/Km)	139	134	139	134	139	134
NIVEL ECOLÓGICO	EURO 6		EURO 6		EURO 6	

● de serie ○ opcional – no disponible

	595 145 CV		595 Turismo 165 CV		595 Competizione 180 CV	
<b>ESCAPE Y FILTRO DE AIRE</b>						
TUBO DE ESCAPE	ESCAPE DOBLE CROMADO ABARTH		ESCAPE DOBLE CROMADO ABARTH		ESCAPE DUAL MODE RECORD MONZA DE 4 TERMINALES	
FILTRO	FILTRO ESTÁNDAR		FILTRO BMC DE ALTAS PRESTACIONES		FILTRO BMC DE ALTAS PRESTACIONES	
<b>SUSPENSIONES</b>						
DELANTERAS	Mc Pherson con barra estabilizadora		Mc Pherson con barra estabilizadora		Mc Pherson con barra estabilizadora	
TRASERAS	Eje de torsión con barra estabilizadora		Eje de torsión con barra estabilizadora		Eje de torsión con barra estabilizadora	
REGLAJE	Deportivo rebajado		Deportivo rebajado		Deportivo rebajado	
<b>AMORTIGUADORES</b>						
DELANTEROS	Telescópicos con válvula FSD (frequency selective damping)		Telescópicos con válvula FSD (frequency selective damping)		KONI con FSD (frequency selective damping)	
TRASEROS	Telescópicos		KONI con FSD (frequency selective damping)		KONI con FSD (frequency selective damping)	
<b>FRENOS</b>						
DELANTEROS (mm)	Discos delanteros autoventilados Ø 284x22		Discos delanteros autoventilados y perforados Ø 284x22		Discos delanteros autoventilados y perforados 305x28 Pinzas fijas Brembo de aluminio	
TRASEROS (mm)	Discos traseros Ø 240x11		Discos traseros perforados Ø 240x11		Discos traseros perforados Ø 240x11	
<b>LLANTAS</b>						
DE ALEACIÓN	16" con neumáticos 195/45		17" con neumáticos 205/40		17" con neumáticos 205/40	
<b>SISTEMA ELÉCTRICO</b>						
BATERÍA	250 A/50 Ah		250 A/50 Ah		250 A/50 Ah	



# EQUIPAMIENTO

	BERLINA			CONVERTIBLE		
	595	595 TURISMO	595 COMPETIZIONE	595C	595C TURISMO	595C COMPETIZIONE
ESCAPE DOBLE ABARTH CROMADO	●	●	-	●	●	-
ESCAPE RECORD MONZA CON SISTEMA DUAL MODE DE 4 TERMINALES	○	○	●	○	○	●
ESCAPE RECORD MONZA CON SISTEMA DUAL MODE DE 2 TERMINALES	○	○	-	○	○	-
PINZAS DE FRENO NO PINTADAS	●	-	-	●	-	-
PINZAS DE FRENO NEGRAS	○	●	-	○	●	-
PINZAS DE FRENO ROJAS	○	○	-	○	○	-
PINZAS DE FRENO AMARILLAS	○	○	-	○	○	-
PINZAS DE FRENO BREMBO DE ALUMINIO ROJAS CON 4 PISTONES	-	-	●	-	-	●
PINZAS DE FRENO BREMBO DE ALUMINIO GRISES CON 4 PISTONES	-	-	○	-	-	○
PINZAS DE FRENO BREMBO DE ALUMINIO AMARILLAS CON 4 PISTONES	-	-	○	-	-	○
PINZAS DE FRENO BREMBO DE ALUMINIO NEGRAS CON 4 PISTONES	-	-	○	-	-	○
SPOILER TRASERO	●	●	●	●	●	●
VOLANTE DEPORTIVO DE PIEL ABARTH, ACABADOS Y MARCA CENTRAL CROMO SATINADO	●	●	-	●	●	-
CUBREINSTRUMENTOS REVESTIDO DE PIEL	●	●	-	●	●	-
VOLANTE DEPORTIVO DE PIEL Y ALCANTARA® ABARTH, ACABADOS Y MARCA CENTRAL EN CARBONO	-	-	●	-	-	●
SALPICADERO REVESTIDO DE ALCANTARA®	-	-	●	-	-	●
FAROS XENÓN CON LAVAFAROS	○	○	○	○	○	○
CAMBIO ABARTH SECUENCIAL ROBOTIZADO CON MANDOS EN EL VOLANTE	○	○	○	○	○	○
PEDALES DEPORTIVOS, CANTONERA Y POMO DE LA PALANCA DE CAMBIOS EN ALUMINIO, ALFOMBRILLAS ABARTH COMPETIZIONE	-	-	●	-	-	●
TTC (TORQUE TRANSFER CONTROL)	●	●	●	●	●	●
PACK PERFORMANCE*: Diferencial mecánico con deslizamiento limitado, llantas de aleación de 17" Supersport, asientos Sabelt de piel y Alcantara®, antena oculta con tapa 595 en techo, adhesivo lateral Abarth, carcasas de los espejos retrovisores, detalles del parachoques (rojo, negro o blanco)	-	-	○	-	-	-
PACK PERFORMANCE*: Diferencial mecánico con deslizamiento limitado, llantas de aleación de 17" Supersport, asientos Sabelt de piel y Alcantara®, adhesivo lateral Abarth, carcasas de los espejos retrovisores, detalles del parachoques (rojo, negro o blanco)	-	-	-	-	-	○

● de serie ○ opcional - no disponible

	BERLINA			CONVERTIBLE		
	595	595 TURISMO	595 COMPETIZIONE	595C	595C TURISMO	595C COMPETIZIONE
<b>INTERIORES</b>						
FALDONES DEPORTIVOS	●	●	●	●	●	●
LUNAS TRASERAS TINTADAS	○	●	●	○	●	●
TECHO PRACTICABLE ELÉCTRICO DE CRISTAL "SKY DOME"	○	○	○	-	-	-
PINTURA PASTEL GRIS PISTA	●	●	●	●	●	●
PINTURA PASTEL ROJO ABARTH	○	○	○	○	○	○
PINTURA PASTEL AMARILLO MODENA	○	○	○	○	○	○
PINTURA PASTEL GRIS CAMPOVOLO	○	○	○	○	○	○
PINTURA PASTEL BLANCO GARA	○	○	○	○	○	○
PINTURA METALIZADA NEGRO SCORPIONE	○	○	○	○	○	○
PINTURA METALIZADA GRIS RECORD	○	○	○	○	○	○
PINTURA METALIZADA AZUL PODIO	○	○	○	○	○	○
PINTURA METALIZADA GRIS TROFEO	○	○	○	○	○	○
PINTURA DE TRES CAPAS BLANCO IRISADO TBC	○	○	○	○	○	○
PINTURA BICOLOR GRIS PISTA/GRIS CAMPOVOLO CON LÍNEA DE SEPARACIÓN BLANCA	-	○	○	-	○	○
PINTURA BICOLOR NEGRO SCORPIONE/BLANCO GARA CON LÍNEA DE SEPARACIÓN ROJA	-	○	○	-	○	○
PINTURA BICOLOR GRIS PISTA/ROJO ABARTH CON LÍNEA DE SEPARACIÓN BLANCA	-	○	○	-	○	○
PINTURA BICOLOR NEGRO SCORPIONE/GRIS RECORD CON LÍNEA DE SEPARACIÓN BLANCA	-	○	○	-	○	○
PINTURA BICOLOR NEGRO SCORPIONE/AZUL PODIO CON LÍNEA DE SEPARACIÓN BLANCA	-	○	○	-	○	○
STICKER LATERALE ABARTH GRIGIO OPACO	-	-	●	-	-	●
ADHESIVO LATERAL ABARTH, CARCASAS DE ESPEJOS RETROVISORES, DETALLES DEL PARACHOQUES ROJO, BLANCO O NEGRO	○	○	○	○	○	○
ANTENA OCULTA CON TAPA DE ALUMINIO 595 EN TECHO	○	○	○	-	-	-
PARACHOQUES DELANTEROS CON REJILLA DE NIDO DE ABEJAS Y TAMPOGRAFÍA ABARTH	●	●	●	●	●	●
DETALLE DE LOS PARACHOQUES DELANTERO Y TRASERO	NEGRO MATE	BODY COLOR	TAR COLD GREY	NEGRO MATE	DEL COLOR DE LA CARROCERÍA	TAR COLD GREY
CARCASAS DE LOS ESPEJOS RETROVISORES	DEL COLOR DE LA CARROCERÍA	CROMO SATINADO	TAR COLD GREY	DEL COLOR DE LA CARROCERÍA	CROMO SATINADO	TAR COLD GREY
ACABADOS EXTERIORES (MANILLAS Y PORTAPLACA)	CROMO SATINADO	CROMO SATINADO	TAR COLD GREY	CROMO SATINADO	CROMO SATINADO	TAR COLD GREY

# EQUIPAMIENTO

	BERLINA			CONVERTIBLE		
	595	595 TURISMO	595 COMPETIZIONE	595C	595C TURISMO	595C COMPETIZIONE
<b>INTERIORES</b>						
FRANJA DEL SALPICADERO DEL COLOR DE LA CARROCERÍA	●	-	-	●	-	-
FRANJA DEL SALPICADERO GRIS MATE	-	●	-	-	●	-
FRANJA DEL SALPICADERO TAR COLD GREY	-	-	●	-	-	●
FRANJA DEL SALPICADERO CON ACABADO EN CARBONO	-	-	○	-	-	○
VOLANTE CON ALTURA REGULABLE	●	●	●	●	●	●
RESPALDO DEL ASIENTO TRASERO PARTIDO 50/50	●	●	●	●	●	●
ASIENTO DEL CONDUCTOR CON ALTURA REGULABLE	●	●	○*	●	●	○*
ASIENTO DEL PASAJERO CON MEMORIA	●	●	○*	●	●	○*
REPOSACABEZAS TRASEROS RESISTIVOS CON ALTURA REGULABLE	●	●	●	●	●	●
ASIENTOS DEPORTIVOS ABARTH DE TEJIDO	●	-	-	●	-	-
ASIENTOS DEPORTIVOS ABARTH DE PIEL	○	●	○	○	●	○
ASIENTOS ABARTH CORSA DE SABELT EN TEJIDO NEGRO CON CARCASA TAR COLD GREY	-	-	●	-	-	●
ASIENTOS ABARTH CORSA DE SABELT DE PIEL Y ALCANTARA® CON CARCASA DE CARBONO	-	○	○	-	○	○
<b>SONIDO Y TELEMÁTICA</b>						
UCONNECT™ RADIO 5" CON PANTALLA TÁCTIL, 6 ALTAVOCES, AUX-IN Y PUERTO USB	●	●	●	●	●	●
SISTEMA DE MANOS LIBRES BLUETOOTH CON MANDOS EN EL VOLANTE Y AUDIO STREAMING	●	●	●	●	●	●
SERVICIOS LIVE	●	●	●	●	●	●
UCONNECT™ RADIO NAV 5" CON PANTALLA TÁCTIL DAB, 6 ALTAVOCES, AUX-IN Y PUERTO USB	○	○	○	○	○	○
UCONNECT™ RADIO NAV 7" CON PANTALLA TÁCTIL DAB, 6 ALTAVOCES, AUX-IN Y PUERTO USB	○	○	○	○	○	○
APPLE CARPLAY / ANDROID AUDIO (SMARTPHONE MIRRORING)**	○	○	○	○	○	○
SISTEMA BEATSUDIOTM DE 480 W CON 4 ALTAVOCES DE 165 MM, UN SUBWOOFER DE 200 MM Y 2 TWEETER	○	○	○	○	○	○

● de serie ○ opcional - no disponible

	BERLINA			CONVERTIBLE		
	595	595 TURISMO	595 COMPETIZIONE	595C	595C TURISMO	595C COMPETIZIONE
<b>CONFORT Y FUNCIONALIDAD</b>						
CLIMATIZADOR MANUAL CON FILTRO ANTIPOLEN	●	●	●	●	●	●
CLIMATIZADOR AUTOMÁTICO	○	○	○	○	○	○
ANTINEBLAS DELANTEROS	○	●	●	○	●	●
FAROS POLIELÉPTICOS	●	●	●	●	●	●
LUCES DIURNAS (DRL DE LED)	●	●	●	●	●	●
DIRECCIÓN ASISTIDA DUALDRIVE CON MODO DEPORTIVO	●	●	●	●	●	●
ELEVALUNAS Y BLOQUEO DE LAS PUERTAS ELÉCTRICOS	●	●	●	●	●	●
ESPEJOS RETROVISORES EXTERIORES CON DESCONGELACIÓN	●	●	●	●	●	●
MANDO A DISTANCIA APERTURA/CIERRE DE LAS PUERTAS	●	●	●	●	●	●
KIT DE INFLADO/REPARACIÓN DE NEUMÁTICOS FIX&GO	●	●	●	●	●	●
GUANTERA EN EL SALPICADERO	●	●	●	●	●	●
TÚNEL CENTRAL CON PUERTOS USB/AUX-IN Y PORTAVASOS	●	●	●	●	●	●
PANTALLA DIGITAL TFT DE 7" CON MODO DEPORTIVO AVANZADO	●	●	●	●	●	●
KIT FUMADORES	○	○	○	○	○	○
ESPEJO RETROVISOR INTERIOR ELECTROCRÓMICO DÍA/NOCHE	○	○	○	○	○	○
WIND STOP	-	-	-	○	○	○
SENSORES DE APARCAMIENTO	○	○	○	●	●	●
<b>SEGURIDAD</b>						
AIRBAGS DELANTEROS PARA CONDUCTOR Y PASAJERO	●	●	●	●	●	●
AIRBAG DE RODILLA PARA CONDUCTOR	●	●	●	●	●	●
AIRBAGS LATERALES	●	●	○*	●	●	○*
AIRBAGS DE CORTINA	●	●	●	●	●	●
ABS + EBD	●	●	●	●	●	●
ESC, ASR, HILL HOLDER	●	●	●	●	●	●
TPMS (TYRE PRESSURE MONITORING SYSTEM)	●	●	●	●	●	●

\*solo in-presenza di sedili sportivi Abarth in pelle \*\*disponibile a partire da ottobre 2016